

Станок для искусственного старения древесины R 300 2А-4



НАЗНАЧЕНИЕ:

Для искусственного старения древесины по пласти и кромки с помощью специальных абразивных щеток. Широко применяется в различных производствах: для обработки балок, вагонки, рамок для картин, деревянного пола, различных профилей.

ОБЛАСТЬ ПРИМЕНЕНИЯ:

Декоративная отделка стен, перекрытий, полового настила и паркета стилизованная под старину - для баров, ресторанов, коттеджных домов и т.д.

СХЕМА ОБРАБОТКИ

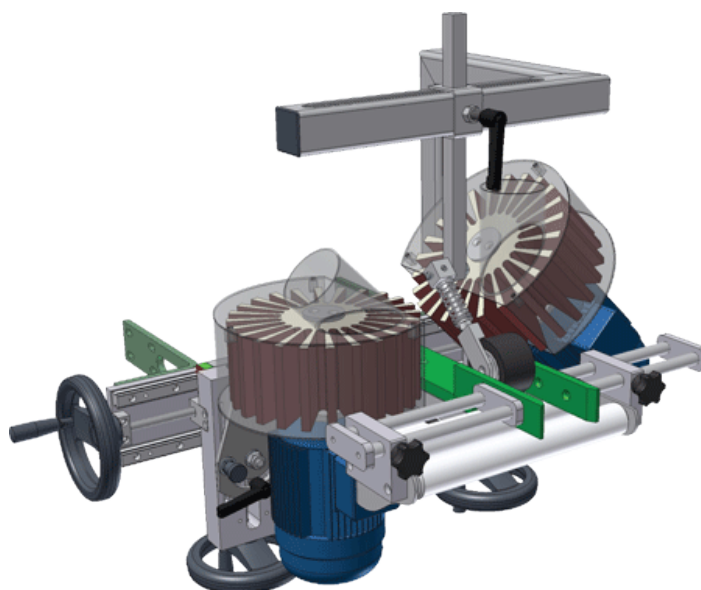

ПОЛУЧАЕМЫЕ ИЗДЕЛИЯ



ОТЛИЧИТЕЛЬНЫЕ ОСОБЕННОСТИ:

- Обработка с 3-х сторон
- Поворотные боковые шлифовальные головки
- Отдельный двигатель на каждую шлифовальную головку
- Две верхние головки для грубой и тонкой обработки
- Прижимные ролики оснащены системой против застревания заготовки и могут регулироваться в зависимости от давления на заготовку и износа щетки
- Индивидуальная настройка каждой щетки в отдельности позволяет добиваться различных «рисунков» на обрабатываемой поверхности
- Широкий выбор инструмента: от металлической щетки до нейлонового шлифовального барабана

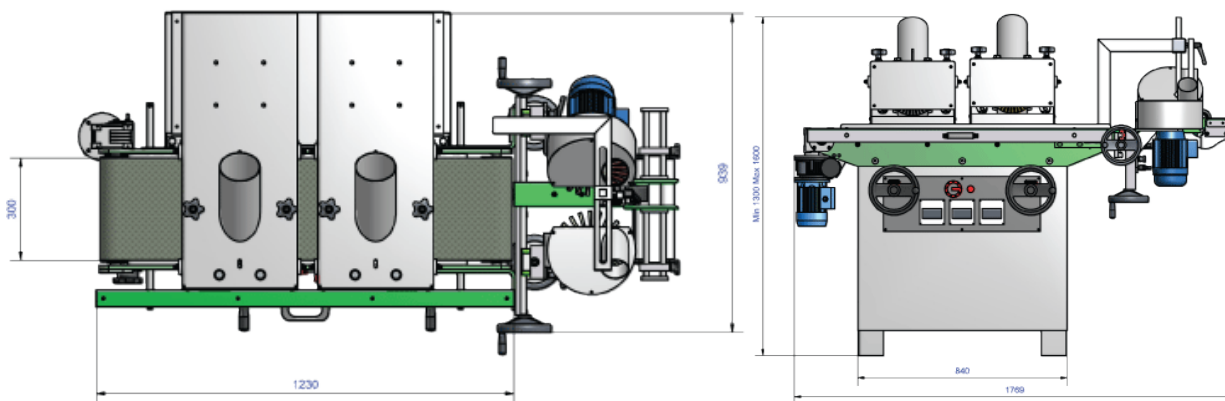

Адрес: 050061 РК, г. Алматы, мкр. Курылысши, ул. Кокорай д. 2а/1, Тел./факс: +7(727)344-08-98,
моб: +7(705)554-04-24, e-mail: info@kazstanex.kz web: www.kazstanex.kz

Техническая характеристика

Модель	R 300-2A-4
Размеры обрабатываемых заготовок, ммШирина Высота	70-300100-300
Наклон щеточного узла на входе, град.	45
Регулировка щеточного узла	ручная
Кол-во горизонтальных рабочих щеток, шт.	2
Ширина горизонтальной щетки, мм	300
Диаметр горизонтальной щетки, мм	195
Мощность горизонтальных щеток, кВт	1,5x2
Количество инверторов регулировки горизонтальных щеток, шт.	2
Скорость вращения горизонтальных щеток об/мин	400-2100
Кол-во вертикальных щеток, шт.	2
Высота вертикальной щетки, мм	100
Диаметр вертикальной щетки, мм	230
Мощность вертикальных щеток, кВт	0,25x2
Количество инверторов регулировки щеток на входе, шт.	1
Скорость вращения щеток на входе, об/мин	400-2100
Габариты, мм	1769X939X1600
Масса, кг	300